

KETTLER

DE MONTAGE- UND BEDIENUNGSANLEITUNG
EN ASSEMBLY AND OPERATING INSTRUCTIONS
FR INSTRUCTIONS DE MONTAGE ET D'UTILISATION

HOI VARIO 220 & 232

ART.-NR. EQ1064-100
EQ1065-100

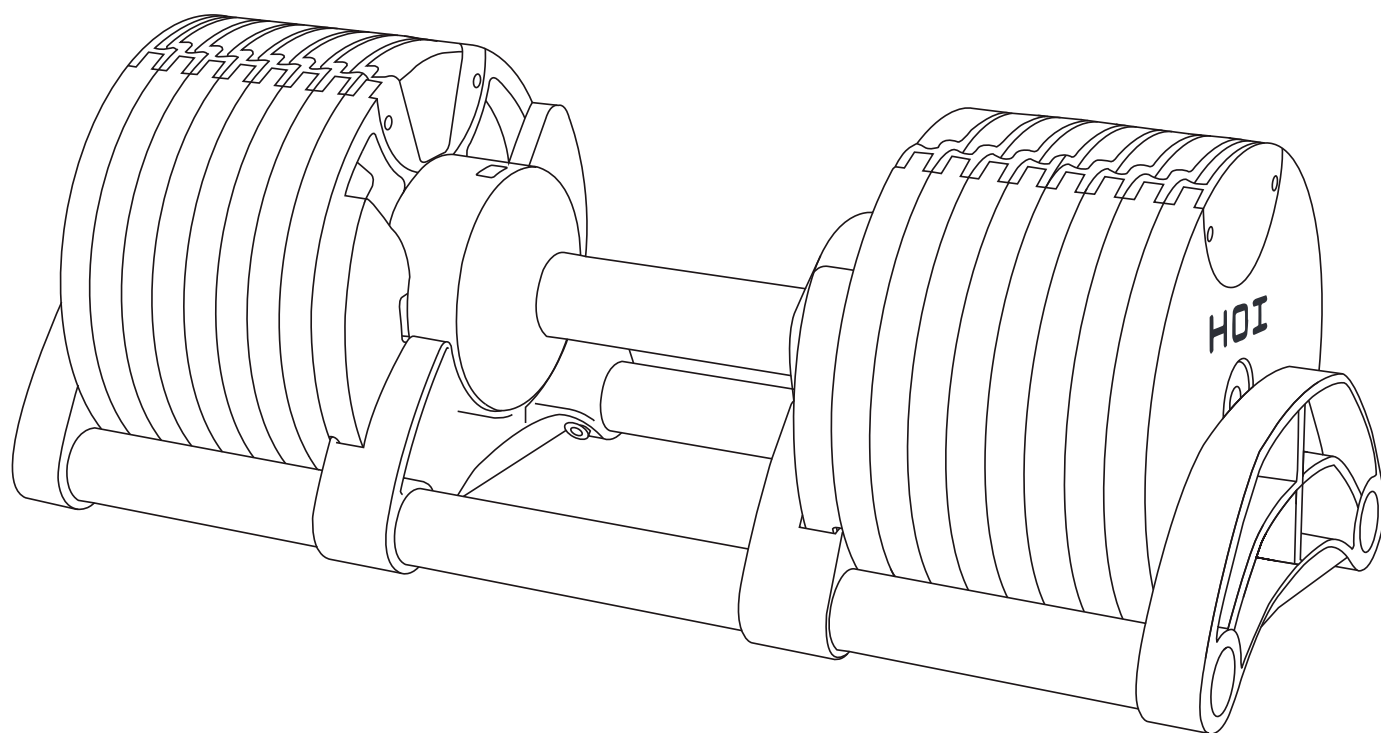

Bitte lesen Sie diese Anweisung vor der Montage und der ersten Benutzung aufmerksam durch. Sie erhalten wichtige Hinweise für Ihre Sicherheit sowie den Gebrauch und die Wartung des Gerätes. Bewahren Sie diese Anleitung zur Information bzw. für Wartungsarbeiten oder Ersatzteilbestellungen sorgfältig auf.

ZU IHRER SICHERHEIT

- **Dieses Gerät kann von Personen ab 14 Jahren sowie von Personen mit verringerten physischen, sensorischen oder mentalen Fähigkeiten oder Mangel an Erfahrung und Wissen benutzt werden, wenn sie beaufsichtigt oder bezüglich des sicheren Gebrauchs des Gerätes unterwiesen wurden und die daraus resultierenden Gefahren verstehen.**
- **Kinder dürfen nicht mit dem Gerät spielen. Reinigung und Benutzerwartung dürfen nicht von Kindern ohne Beaufsichtigung durchgeführt werden.**
- **GEFAHR!** Halten Sie während der Montage des Produktes Kinder fern.
- **WARNUNG!** Die Hantel ist für den Heimgebrauch konzipiert und darf ausschließlich in trockenen Innenräumen benutzt werden.
- Jegliche andere Verwendung ist unzulässig und möglicherweise gefährlich.
- **WARNUNG!** Der Hersteller kann nicht für Schäden verantwortlich gemacht werden, die durch nicht bestimmungsgemäßen Gebrauch verursacht werden. Das Gerät darf nur für seinen bestimmungsgemäßen Zweck verwendet werden, d.h. für das Körpertraining erwachsener Personen.
- **GEFAHR!** Weisen Sie anwesende Personen (insbesondere Kinder) auf mögliche Gefährdungen während der Übungen hin.
- **GEFAHR!** Durch unsachgemäße Reparaturen und bauliche Veränderungen (Demontage von Originalteilen, Anbau von nicht zulässigen Teilen, usw.) können Gefahren für den Benutzer entstehen.
- **WARNUNG!** Beachten Sie auch unbedingt die Hinweise zur Trainingsgestaltung in der Trainingsanleitung.
- **WARNUNG!** Alle hier nicht beschriebenen Eingriffe/Manipulationen am Gerät können eine Beschädigung hervorrufen oder auch eine Gefährdung der Person bedeuten.
- **WARNUNG!** Sie trainieren mit einem Gerät, das sicherheitstechnisch nach neuesten Erkenntnissen konstruiert wurde.
- Mögliche Gefahrenstellen, die Verletzungen verursachen können, sind bestmöglich vermieden und abgesichert.
- Lassen Sie vor Aufnahme des Trainings durch Ihren Hausarzt klären, ob Sie gesundheitlich für das Training mit diesem Gerät geeignet sind. Der ärztliche Befund sollte Grundlage für den Aufbau Ihres Trainingsprogramms sein. Falsches oder übermäßiges Training kann zu Gesundheitsschäden führen.
- Kontrollieren Sie vor jeder Benutzung immer alle Schraub- und Steckverbindungen sowie die jeweiligen Sicherungseinrichtungen auf ihren korrekten Sitz.
- Unsere Produkte unterliegen einer ständigen, innovativen Qualitätssicherung. Daraus resultierende, technische Änderungen behalten wir uns vor.
- Der Standort des Geräts muss so gewählt werden, dass ausreichende Sicherheitsabstände zu Hindernissen gewährleistet sind. In unmittelbarer Nähe von Hauptlaufrichtungen sollte das Aufstellen unterbleiben. Der Freibereich muss umlaufend mindestens 1 Meter größer als der Übungsbereich sein.
- Achten Sie darauf, dass sich niemand außer dem Trainierenden im Freibereich aufhält, solange das Gerät in Bewegung ist.
- Das Trainingsgerät muss auf einem waagerechten Untergrund aufgestellt werden. Legen Sie zur Stoßdämpfung geeignetes Puffermaterial unter (Gummimatten oder dgl.)
- Nur für Geräte mit Gewichten: Vermeiden Sie harte Aufschläge der Gewichte.

- Ermüdung, Nichtbeachtung der Gebrauchsanweisung oder übermäßiges Trainieren kann zu Verletzungen führen. Schätzen Sie Ihre körperliche Verfassung vor dem Training genau ein, um sicherzustellen, dass die Dauer und Intensität des Trainings angemessen sind.
- **GEFAHR!** Sorgen Sie für eine gefahrenfreie Arbeitsumgebung, lassen Sie z. B. kein Werkzeug umherliegen. Deponieren Sie z. B. Verpackungsmaterial so, dass keine Gefahren davon ausgehen können. Bei Folien/Kunststofftüten besteht für Kinder Erstickungsgefahr!
- Die Montage des Gerätes muss sorgfältig und von einer erwachsenen Person vorgenommen werden. Nehmen Sie im Zweifelsfall die Hilfe einer weiteren, technisch begabten Person in Anspruch.
- Beschädigte Bauteile können Ihre Sicherheit und die Lebensdauer des Gerätes beeinträchtigen. Entziehen Sie das Gerät sofort der Benutzung.
- Lose Teile oder zu hartes Aufschlagen der Gewichte kann zu extremen Verletzungen und zur Beschädigung des Untergrundes führen.

ZUR HANDHABUNG

VORSICHT! Eine Verwendung der Hanteln in direkter Nähe von Feuchträumen ist wegen der damit verbundenen Rostbildung nicht zu empfehlen.

- Stellen Sie sicher, dass der Trainingsbetrieb nicht vor der ordnungsgemäßen Ausführung und Überprüfung der Montage aufgenommen wird.
- Machen Sie sich vor dem ersten Training mit allen Funktionen und Einstellmöglichkeiten des Gerätes vertraut.
- Es ist darauf zu achten, dass niemals Flüssigkeit in das Geräteinnere gelangt. Dies gilt auch für Körperschweiß! Dies könnte zu Korrosionen führen.
- Die Hantel kann nur in der Basiseinheit eingestellt werden.
- Versuchen Sie niemals, die Hantel aus der Basiseinheit zu heben, wenn sie sich nicht in der vollständig gewählten Position befindet.
- Prüfen Sie vor jedem Training den festen Sitz aller Scheiben.
- Überprüfen Sie die Stecker und Buchsen regelmäßig sorgfältig.
- Ersetzen Sie sie vor dem Gebrauch, wenn sie beschädigt sind.
- Prüfen Sie regelmäßig, ob der Verriegelungsmechanismus in allen Gewichtseinstellungen funktioniert. Verwenden Sie die Hantel nicht, wenn sich der Griff mit normaler Kraft drehen lässt, wenn er sich nicht in der Basiseinheit befindet. Schicken Sie die Hantel zur Wartung an den Händler.
- Versuchen Sie niemals, die Hantel zu benutzen, wenn sich nicht der komplette Satz Hantelscheiben in der Basiseinheit befindet.

ENTSORGUNGSHINWEIS



KETTLER Produkte sind recycelbar. Führen Sie das Gerät am Ende der Nutzungsdauer einer sachgerechten Entsorgung zu (örtliche Sammelstelle).

Diese Anleitung kann auch unter www.kettlersport.com heruntergeladen werden

Please read these instructions carefully prior to carrying out assembly and using for the first time. They contain information which is important for your safety as well as for the use and maintenance of the device. Keep these instructions in a safe place for reference purposes, maintenance work and to assist you when ordering spareparts.

FOR YOUR SAFETY

- **This device can be used by people 14 years of age and older, as well as those with reduced physical, sensory or mental abilities or lack of experience and knowledge when supervised or have been instructed on the safe use of the device and understand the resulting dangers.**
- **Children are not allowed to play with the device.**
- **Cleaning and user maintenance must not be carried out by children without supervision.**
- **DANGER!** During assembly of the product, keep children away.
- **WARNING!** The dumbbell is intended for home use only and may only be operated in dry rooms.
- Any other use is prohibited and potentially dangerous. The manufacturer cannot be held responsible for damage caused by improper use.
- **DANGER!** Inform people present (especially children) of possible dangers during the exercise.
- **DANGER!** Improper repairs and structural changes (disassembly or original parts, attachment of non-approved parts, etc.) may pose a risk to the user.
- **WARNING!** Please also pay attention to the instructions for training in the training instructions.
- **WARNING!** All interventions/manipulations of the device not described here can cause damage or endanger the user. Further interventions are only permitted by specially trained personnel.
- **WARNING!** The training device is intended exclusively for home use. You train with a device that has been designed according to the latest safety standards. Possible danger points that can cause injuries are avoided and secured in the best possible way.
- Before you start training, have your doctor check whether you are fit to train with this device. The medical report should be the basis for the structure of your training program. Incorrect or excessive training can lead to health problems.
- Before each use, always check all screw and plug connections as well as respective safety devices for their correct fit.
- Our products are subject to constant, innovative quality assurance. We reserve the right to make technical changes resulting from this.
- The location of the device must be chosen in such a way that sufficient safety distances to obstacles are ensured. The free area around the machine must be at least 1 meter larger than the training area.
- Make sure that no one else is in the free area while the device is in use.
- The training device must be setup on a level surface. Place suitable cushioning material underneath (rubber mats or similar) to absorb shock.
- Only for devices with weights: Avoid hard impacts of the weights.
- Fatigue, failure to follow the instructions for use, or excessive exercise may result in injury. Accurately assess your physical condition before exercising to ensure that the duration and intensity of the workout are appropriate.
- **DANGER!** Ensure that your working area is free of possible sources of danger, for example don't leave any tools lying around. Always dispose packaging material in such a way that it may not cause any danger. There is always a risk of suffocation if children play with plastic bags!
- The equipment must be assembled with due care by an adult

person. If in doubt call upon the help of a second person, if possible, technically talented.

- Damaged components can impair your safety and the service life of the device. Remove the device from use immediately.
- Loose parts or hitting the weights too hard can lead to extreme injuries and damage to the base.

HANDLING

CAUTION! Use of the dumbbells in the direct vicinity of damp rooms is not recommended because of the associated rust formation.

- Make sure that the training operation is not started before the assembly has been properly carried out and checked.
- Familiarise yourself with all functions and setting options of the unit before the first training session.
- Make sure that no liquid ever gets into the interior of the unit. This also applies to body sweat! This could lead to corrosion.
- The dumbbell can only be adjusted in the base unit.
- Never try to lift the dumbbell out of the base unit if it is not in the fully selected position.
- Check the tight fit of all discs before each training session.
- Check the plugs and sockets carefully on a regular basis.
- Replace them before use if they are damaged.
- Check regularly that the locking mechanism works in all weight settings. Do not use the dumbbell if the grip can be turned with normal force when it is not in the base unit. Send the dumbbell to the dealer for service.
- Never attempt to use the dumbbell unless the complete set of weight plates is in the base unit.

DISPOSAL INSTRUCTIONS



KETTLER products are recyclable.

At the end of its useful life please dispose of this article correctly and safely (local refuse sites).

This manual can also be downloaded from
www.kettlersport.com

Veillez lire ces instructions avec attention avant de procéder au montage et avant la première utilisation. Elles contiennent des informations importantes pour votre sécurité ainsi que pour l'utilisation et l'entretien de votre appareil. Conservez ces instructions dans un endroit sûr pour pouvoir les consulter, réaliser l'entretien et vous aider lors de la commande de pièces de rechange.

POUR VOTRE SÉCURITÉ

- **Cet appareil est destiné aux personnes de 14 ans et plus, y compris aux personnes souffrant d'un handicap physique, sensoriel ou mental, ou manquant d'expérience et de connaissances, à condition que ces personnes soient surveillées ou qu'elles aient reçu une formation sur l'utilisation sécurisée de l'appareil, et qu'elles comprennent les risques encourus.**
- **Les enfants ne doivent pas être autorisés à jouer avec cet appareil. Les enfants ne doivent pas être autorisés à nettoyer l'appareil ou à effectuer l'entretien sans surveillance.**
- **DANGER !** Éloignez les enfants lors du montage du produit.
- **ATTENTION !** L'appareil d'entraînement est uniquement destiné à un usage domestique et ne doit être utilisé que dans des locaux secs.
- Toute autre utilisation de l'appareil est interdite et peut être dangereuse. Le fabricant ne peut être tenu responsable des dommages ou blessures provoqués par une utilisation non conforme de l'appareil.
- **DANGER !** Informez les personnes présentes à proximité (surtout les enfants), que vous allez vous entraîner et précisez quels peuvent être les risques de cette activité.
- **DANGER !** Mal effectuée, une réparation ou une modification structurelle (démontage de pièces d'origine, ajout d'accessoires non homologués, etc.) peut présenter un risque pour l'utilisateur.
- **AVERTISSEMENT !** Veillez également à respecter les consignes d'entraînement précisées.
- **AVERTISSEMENT !** Toute intervention ou manipulation non décrite dans le manuel pourrait endommager l'appareil ou présenter un risque pour l'utilisateur. Toute intervention dépassant le cadre des interventions décrites dans le manuel doit être confiée à un réparateur qualifié.
- **AVERTISSEMENT !** Cet appareil d'entraînement est exclusivement réservé à un usage domestique. Vous vous entraînerez avec un appareil conçu pour répondre aux normes de sécurité les plus récentes. La conception évite les points susceptibles de présenter un risque de blessure, tout a été fait pour sécuriser l'appareil autant que possible.
- Avant de commencer l'entraînement, demandez à votre médecin de vérifier si votre état de santé vous permet de vous entraîner avec cet appareil. Le rapport médical doit servir de base à l'élaboration de votre programme d'entraînement. Un entraînement incorrect ou excessif peut entraîner des problèmes de santé.
- Avant chaque utilisation, vérifiez toujours le bon montage de l'ensemble des vis et des branchements, mais aussi des différents dispositifs de sécurité associés.
- Nos produits font l'objet d'un processus d'assurance qualité innovant, appliqué de façon systématique. Nous nous réservons le droit d'apporter des modifications techniques dans un souci d'amélioration continue.
- Choisissez pour l'appareil un emplacement laissant suffisamment d'espace libre par rapport aux objets environnants. Veillez à laisser autour de la machine un espace libre d'au moins un mètre de plus que la zone d'entraînement.
- Assurez-vous que personne ne se trouve dans cette zone de sécurité pendant que vous utilisez l'appareil.
- L'appareil d'entraînement doit être positionné sur une surface plane et horizontale. Placez sous l'appareil un support adapté pour amortir les chocs (tapis de caoutchouc ou similaire).

- Uniquement pour les appareils avec des poids : Évitez les chocs violents des poids.
- La fatigue, le non-respect du mode d'emploi ou un entraînement excessif peuvent entraîner des blessures. Évaluez précisément votre condition physique avant de vous entraîner afin de vous assurer que la durée et l'intensité de l'entraînement sont appropriées.
- **DANGER !** Assurez-vous que la zone de travail est libre de toute source de danger potentielle ; par exemple, ne laissez pas traîner d'outils. Les emballages doivent toujours être éliminés de façon à ne pas représenter un danger. Il existe toujours un risque de suffocation lorsque des enfants jouent avec des sacs en plastique!
- L'équipement doit être monté avec grand soin, par une personne adulte. Si vous avez un doute, faites appel à une deuxième personne, possédant si possible des compétences techniques.
- Les composants endommagés peuvent nuire à votre sécurité et à la durée de vie de l'appareil. Retirez immédiatement l'appareil de l'utilisation.
- Des pièces détachées ou un choc trop violent des poids peuvent entraîner des blessures extrêmes et endommager le support.

MANIPULATION

ATTENTION ! Il n'est pas recommandé d'utiliser les haltères à proximité directe de pièces humides en raison de la formation de rouille qui en résulte.

- Assurez-vous que l'entraînement ne commence pas avant que le montage ait été correctement effectué et vérifié.
- Avant le premier entraînement, familiarisez-vous avec toutes les fonctions et possibilités de réglage de l'appareil.
- Veillez à ce que des liquides ne pénètrent jamais à l'intérieur de l'appareil. Cela vaut également pour la transpiration corporelle ! Cela pourrait entraîner de la corrosion.
- L'haltère ne peut être réglé que dans l'unité de base.
- N'essayez jamais de soulever l'haltère de l'unité de base s'il n'est pas dans la position entièrement sélectionnée.
- Avant chaque entraînement, vérifiez que toutes les rondelles sont bien fixées.
- Vérifiez régulièrement et soigneusement les fiches et les prises.
- Remplacez-les avant l'utilisation s'ils sont endommagés.
- Vérifiez régulièrement que le mécanisme de verrouillage fonctionne dans tous les réglages de poids. N'utilisez pas l'haltère si la poignée peut être tournée avec une force normale lorsqu'elle ne se trouve pas dans l'unité de base. Envoyez l'haltère au revendeur pour l'entretien.
- N'essayez jamais d'utiliser l'haltère si le jeu complet de disques d'haltères n'est pas dans l'unité de base.

INSTRUCTIONS DE MISE AU REBUT



Les produits HOI BY KETTLER sont recyclables. À la fin de sa durée de vie utile, veuillez mettre cet article au rebut de façon conforme et sécurisée (déchetteries locales).

Vous pouvez également télécharger ce manuel sur www.kettlersport.com

DE VERWENDUNG VOR DER BENUTZUNG

EN USEAGE BEFORE USE

FR UTILISATION AVANT L'UTILISATION

DE Setzen Sie die HOI VARIO in die Halterung ein. Die weiblichen und männlichen Stecker müssen miteinander verbunden werden.

EN Place the HOI VARIO in the base unit. Female and Male connectors must be aligned

FR Placer le HOI VARIO dans l'unité de base. Les connecteurs femelles et mâles doivent être alignés.

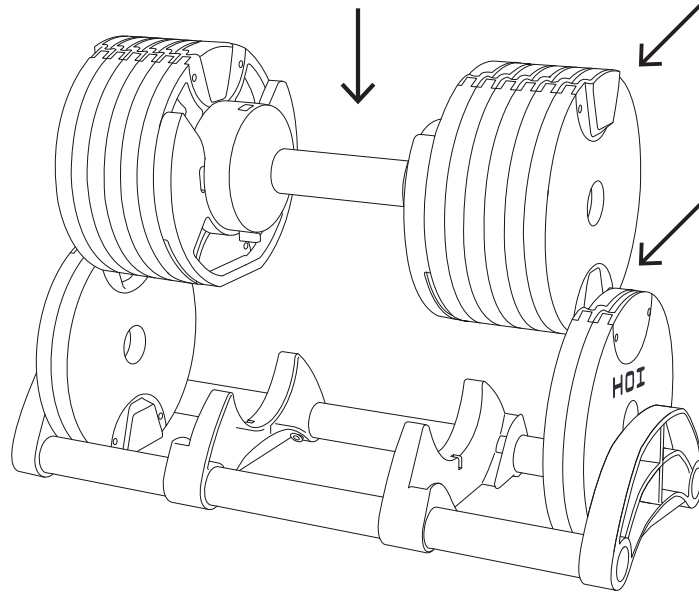

DE Wählen Sie das Gewicht, indem Sie den Griff drehen, bis das gewünschte Gewicht in der Mitte des Fensters erscheint.

EN Select weight by turning handle until desired weight is centered in the window.

FR Sélectionner le poids en tournant la poignée jusqu'à ce que le poids souhaité soit centré dans la fenêtre.

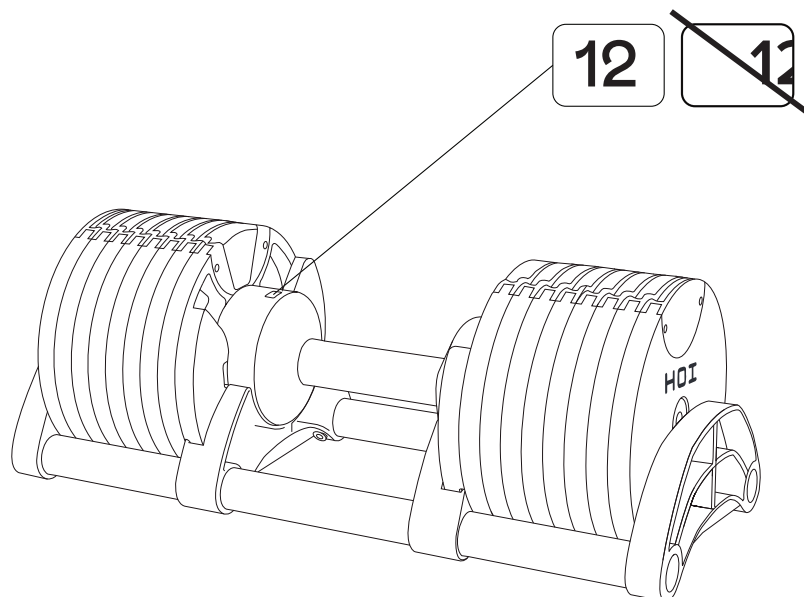

DE Heben Sie das HOI VARIO gerade aus der Basiseinheit.

EN Lift the HOI VARIO straight up out of the base unit.

FR Soulever le HOI VARIO pour le sortir de l'unité de base.

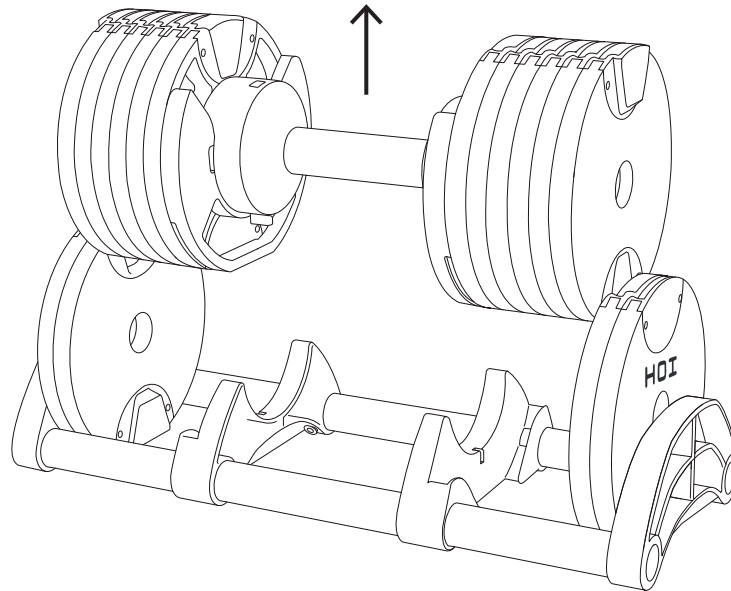

DE Stellen Sie den HOI VARIO auf eine ebene Fläche. Versuchen Sie, den Griff mit normaler Kraft zu drehen. Der Griff muss in der verriegelten Position bleiben. Prüfen Sie, ob die Stangenenden nicht weiter als 5 mm von der gewählten Platte entfernt sind.

EN Place HOI VARIO on flat surface. Try turning the handle with normal force. The handle must remain in locked position. Check that the bar ends are within 5mm of the selected plate.

FR Placer HOI VARIO sur une surface plane. Essayez de tourner la poignée avec une force normale. La poignée doit rester en position verrouillée. Vérifier que les extrémités de la barre se trouvent à moins de 5 mm de la plaque sélectionnée.

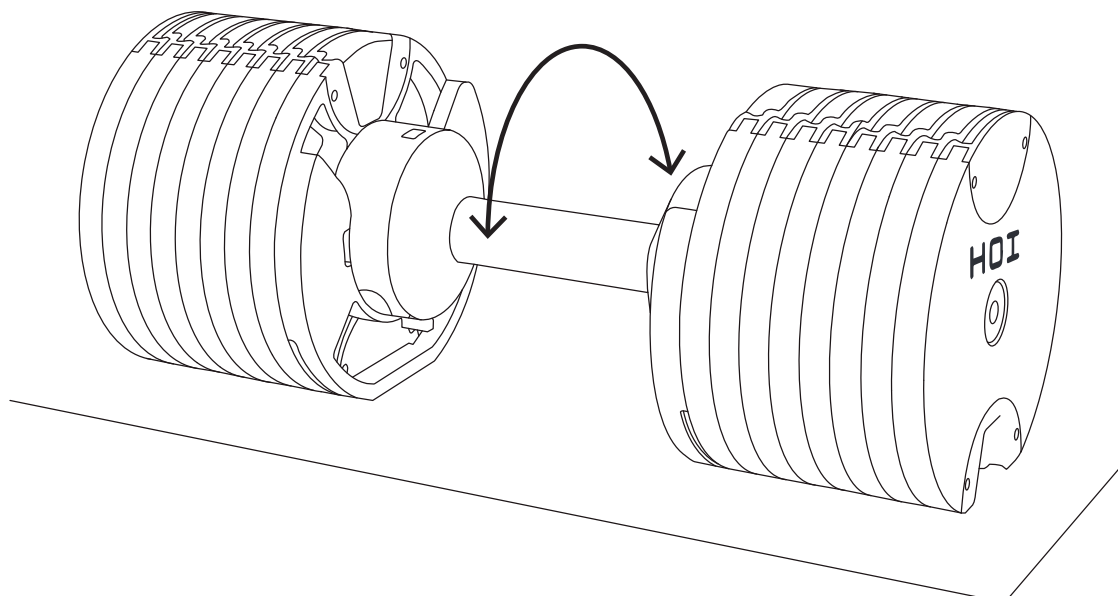

DE VERWENDUNG NACH DER BENUTZUNG

EN USAGE AFTER USE

FR UTILISATION APRÈS L'UTILISATION

DE Setzen Sie das HOI VARIO nach Gebrauch wieder in die Basiseinheit ein. Vergewissern Sie sich, dass die männlichen/weiblichen Anschlüsse aufeinander ausgerichtet sind.

EN After use return HOI VARIO to base unit. Make sure that the Male/Female connectors are aligned.

FR Après utilisation, remplacez HOI VARIO dans l'unité de base. Assurez-vous que les connecteurs mâle/femelle sont alignés.

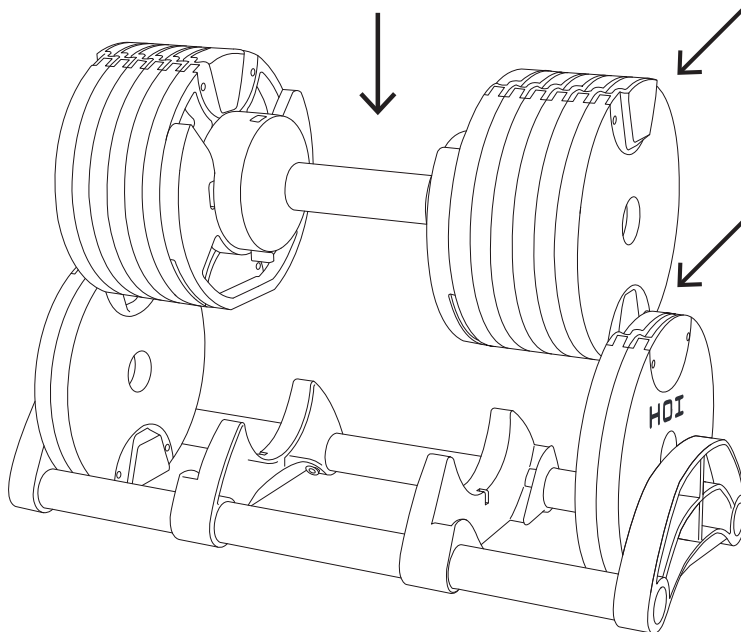

DE Achten Sie darauf, dass die männlichen und weiblichen Stecker aufeinander ausgerichtet sind. Verwenden Sie das Gerät nicht, wenn die Anschlüsse beschädigt sind.

EN Make sure that the Male/Female connectors are aligned. Do not use if connectors are damaged.

FR Veillez à ce que les connecteurs mâle/femelle soient alignés. Ne pas utiliser si les connecteurs sont endommagés.

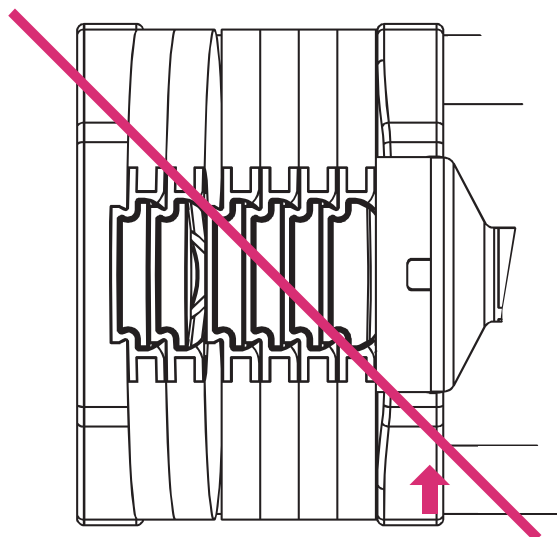



DE Bizeps-Curl beidarmig

Ausgangsposition: Sitz auf der Schrägbank. Die Kurzhanteln werden von unten gegriffen. Die Arme sind fast gestreckt.

Bewegungsausführung: Die Arme wechselseitig in den Ellenbogen beugen und anschließend wieder in die Ausgangsposition strecken.

Wirkung: Armbeuger

EN Biceps curl, alternatively

Starting position: Sit down on the almost vertically inclined bench. Then grasp the dumbbells from underneath. The arms are almost stretched.

Exercise: Raise the dumbbells alternately by bending the arms at the ellbows and then straighten into the starting position again.

Benefits: Arm bending muscles (biceps)

FR Biceps-Curl avec deux bras

Position initiale: Asseyez-vous sur le banc incliné, saisissez les haltères par le dessous, les bras en extension.

Mouvement: Fléchissez alternativement les coudes en soulevant les haltères. Redescendez en contrôlant la charge.

Musculation: Les biceps

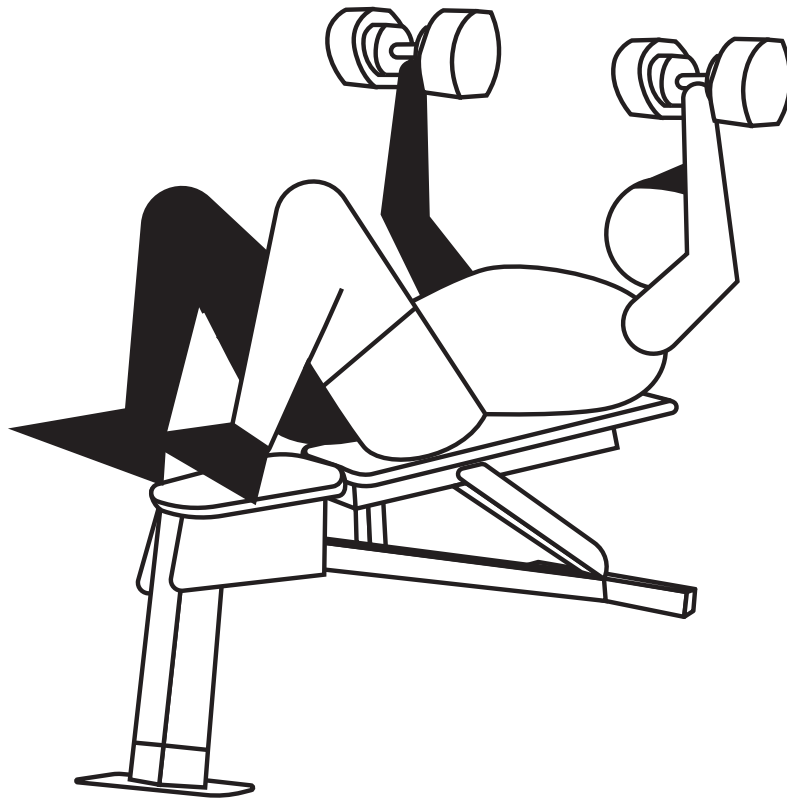

DE Kurzhanteldrücken auf der Flachbank

Ausgangsposition: Rückenlage auf der Flachbank. Die Kurzhanteln werden von oben gegriffen, die Arme sind in Hochhalte.

Bewegungsausführung: Die Kurzhanteln in Schulterbreite herablassen und wieder nach oben drücken.

Wirkung: Große Brustmuskulatur, vordere Schultermuskulatur, Armstrecker

EN Bench pressing with dumbbells

Starting position: Lie down on the bench as shown and take hold of the dumbbells from above. Arms stretched upwards.

Exercise: Lower the weights to shoulder level and push them up again.

Benefits: Chest muscles, front shoulder muscles, arm extensors

FR Développé couché avec haltères

Position initiale: Couchez-vous sur le banc, dos à plat. Prenez les haltères courtes par le dessus, les bras en extension.

Mouvement: Descendez les haltères à hauteur des épaules puis remontez.

Musculation: Pectoraux, muscles avant des épaules, triceps

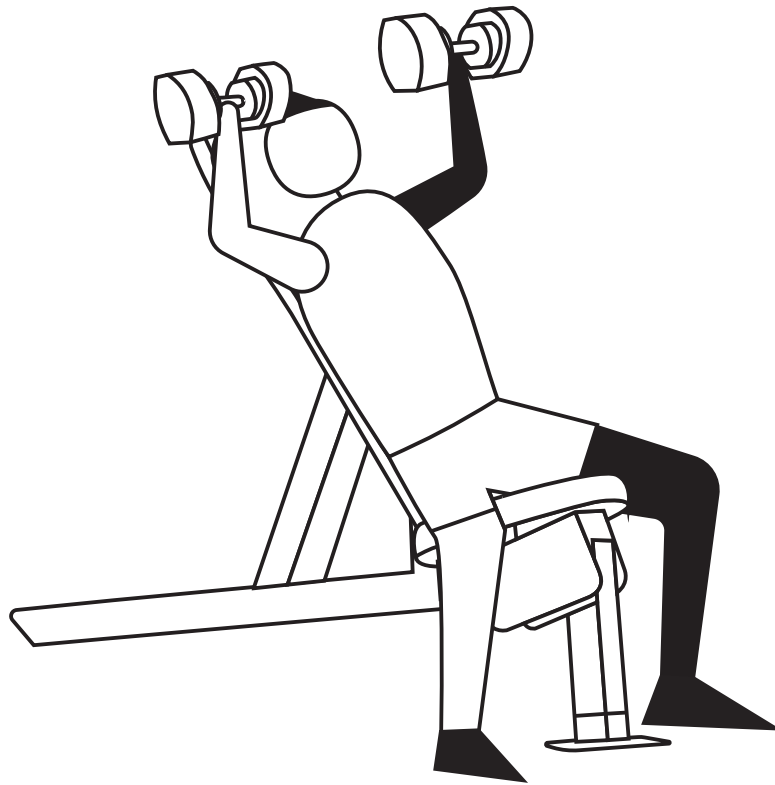

DE Kurzhanteldrücken auf der Schrägbank

Ausgangsposition: Rückenlage auf der Schrägbank. Die Kurzhanteln werden von oben gegriffen, die Arme sind in Hochhalte.

Bewegungsausführung: Die Kurzhanteln in Schulterbreite herablassen und wieder nach oben drücken.

Wirkung: Obere Brustmuskulatur, vordere Schultermuskulatur, Armstrecker

EN Inclined bench pressing with dumbbells

Starting position: Lie down on the inclined bench as shown and take hold of the dumbbells from above. Arms stretched upwards.

Exercise: Lower the weights to shoulder level and push them up again.

Benefits: Upper chest muscles, front shoulder muscles, arm extensors

FR Développé incliné avec haltères

Position initiale: Cochez-vous sur le banc incliné, dos à plat. Prenez les haltères courtes par le dessus, les bras en extension.

Mouvement: Descendez les haltères à hauteur des épaules puis remontez.

Musculation: Pectoraux, muscles avant des épaules, triceps

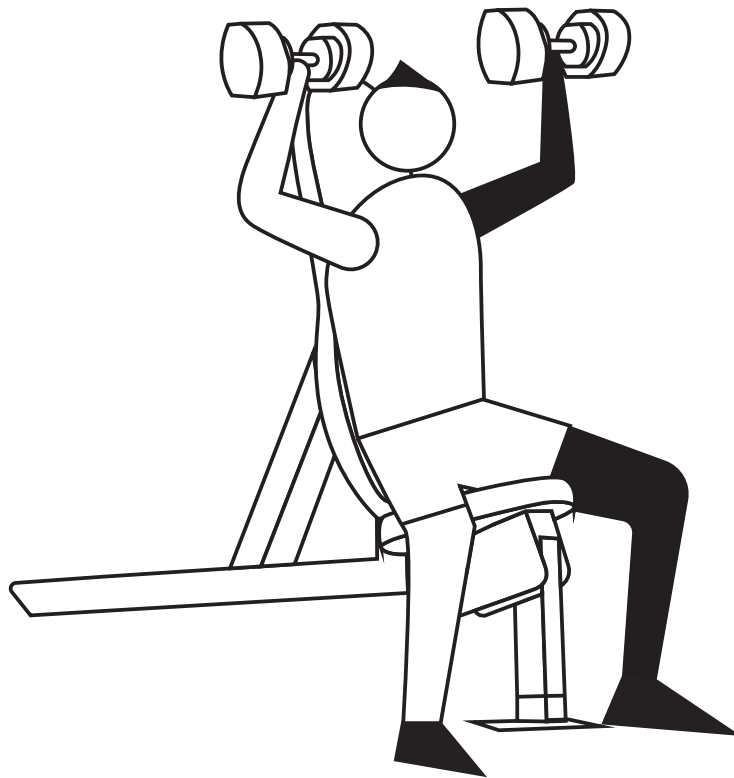

DE Kurzhantel Nackendrücken

Ausgangsposition: Gerader Sitz auf der Bank. Die Hände fassen die Kurzhanteln von oben. Die Kurzhanteln werden auf Schulterhöhe mit gebeugten Armen gehalten.

Bewegungsausführung: Die Arme werden im Ellenbogengelenk gestreckt und die Kurzhanteln zur Hochhalte gebracht. Danach Kurzhanteln wieder auf Schulterhöhe absenken.

Wirkung: Schultermuskulatur, Armstrecker

EN Shoulder press with dumbbells

Starting position: Sit on the bench and take hold of the dumbbells from above. Hold the dumbbells at shoulder level with the arms bent.

Exercise: Straighten the arms at the elbows and bring the dumbbells to the „arm raised“ position. Then lower back to shoulder level.

Benefits: shoulder muscles, arm extensors

FR Haltères courtes dans la nuque

Position initiale: Assis bien droit sur le banc. Les mains empoignent les haltères courts par le haut. Tenir les haltères courts à hauteur des épaules, les bras étant pliés. Descendre ensuite les haltères courts jusqu' à hauteur des épaules.

Mouvement: Étendre les bras et lever les haltères courts.

Musculation: Muscles des épaules, muscles d'extension des bras

KETTLER

Manufacturer:
TRISPORT AG
BOESCH 67
CH-6331 HUENENBERG
SWITZERLAND
www.kettlersport.com

EU authorised representative:
TRISPORTServices GmbH
Friedinger Strasse 2
D-78224 Singen Hohentwiel
GERMANY

 @kettlersportofficial

 @kettlersportofficial